

Z33-D060.02 S15A

Pneumatischer Direktwechsel

Artikel-Nr. **10300018**

SF-Spindel für Hochgeschwindigkeitsfräsen, -schleifen, -bohren, -gravieren

Lager

Stahlkugellager (Stück)	2
Lebensdauer-Fettschmierung	wartungsfrei

Motor

Motortechnologie	3-phasiger Asynchronantrieb (bürsten- und sensorlos)
Frequenz	1.000 Hz
Motorpolzahl (Paare)	1
Nenn Drehzahl	60.000 min ⁻¹

Leistungswerte

Ungekühlt

	Pmax / 5s	S6-60%	S1-100%	
Nennleistung	0,24	0,24	0,18	[kW]
Spannung	46	46	44	[V]
Strom	6,5	6,5	5,5	[A]

Z33-D060.02 S15A

Pneumatischer Direktwechsel
Artikel-Nr. **10300018**

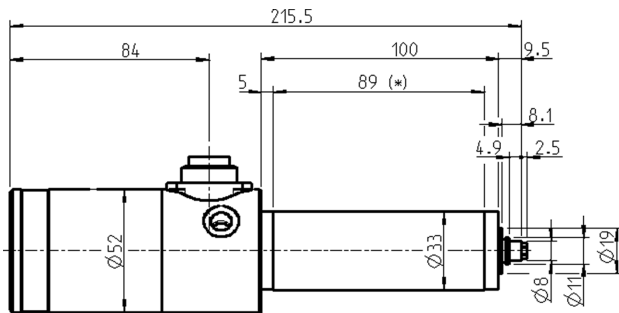

Abmessungen

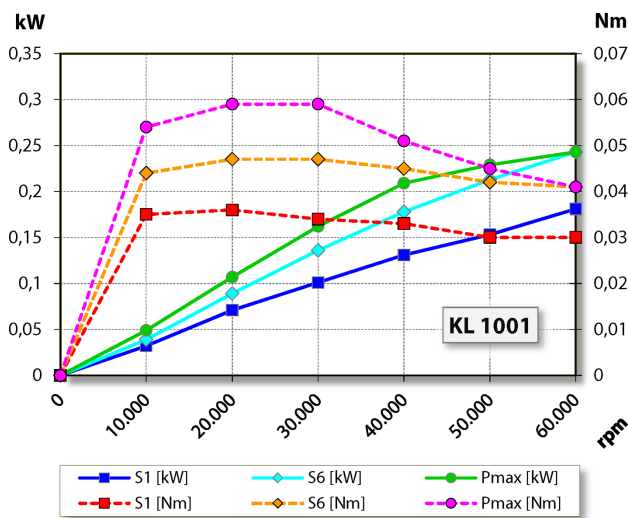

Leistungsdiagramm

Ungekühlt

Die Leistungsermittlung erfolgte auf hauseigenem Motorenprüfstand.

Merkmale

Motorschutz	PTC 100° C
Gehäuse	Aluminium
Gehäusedurchmesser	33 mm
Kühlung	Ungekühlt
Wärmeableitung	Über den Spindelträger
Gehäusetemperatur	< + 45° C
Betriebsumgebungstemperatur	+ 10° C ... + 45° C
Sperrluft	
Schutzart (Sperrluft eingeschaltet)	IP54
ESD Schutz	
Werkzeugwechsel	Pneumatischer Direktwechsel
Spannzangentyp	5,1P-5°
Spannbereich bis	3,5 mm (1/8")
Rechtslauf	
Gerätestecker	7-pol (Amphenol C16-1)
Gewicht	~ 1,1 kg
Rundlauf Innenkegel	< 1 µ